

RENAULT CLIO

Е-Tech целосен хибрид



достапен и со бензин,
LPG или дизел мотор



ЗАВОДЛИВО ГРАДСКО ВОЗИЛО

Renault Clio нуди уникатно искуство во возењето: сензуални и флуидни линии, поврзување со 15 напредни системи за помош при возење.



Откријте ја хибридната верзија.

E-Tech 145 Full Hybrid

богата понуда на возила

15 системи за помош при возење

поврзано возило

екран на допир до 9,3"

екран со информации во боја до 10" (поставен помеѓу мерачите)

содржина

01. дизајн

02. уживање во возењето

03. мултимедијален систем

04. напредни системи за помош додека возите

05. опции за персонализација на возилото

храбар и привлечен стил

Флуидни линии, динамични профили и контури на страничните делови кои придонесуваат за препознатливиот стил на Renault Clio.



Модерен и издржлив: светлосен потпис во форма на буквата C, целосни LED светла, хромирани детали и рачки на вратите кои се неprimетно поставени во рамката на прозорецот.



безжично пресликување на телефонот преку Apple CarPlay™ и Android Auto™

[закажете тест возење](#)



[содржина↑](#)

E-Tech engineered верзија

Clio ја претставува E-Tech engineered верзијата, атрактивен и ексклузивен дизајн со хибриден погон од 145 КС. Ознаката E-Tech engineered на страните на возилото му дава уште поспортски изглед.



Новата боја на каросеријата Schiste Греу префинето се вклопува со предната маска во златна боја во стилот на Формула 1. Овој изглед го дополнуваат и специфичните фелни.



Во внатрешноста на возилото ќе најдете и посебни премиум карактеристики: детал на управувачот, златна галантерија на таблата со инструменти и седиштата. Крајно заводливо секојдневно искуство!

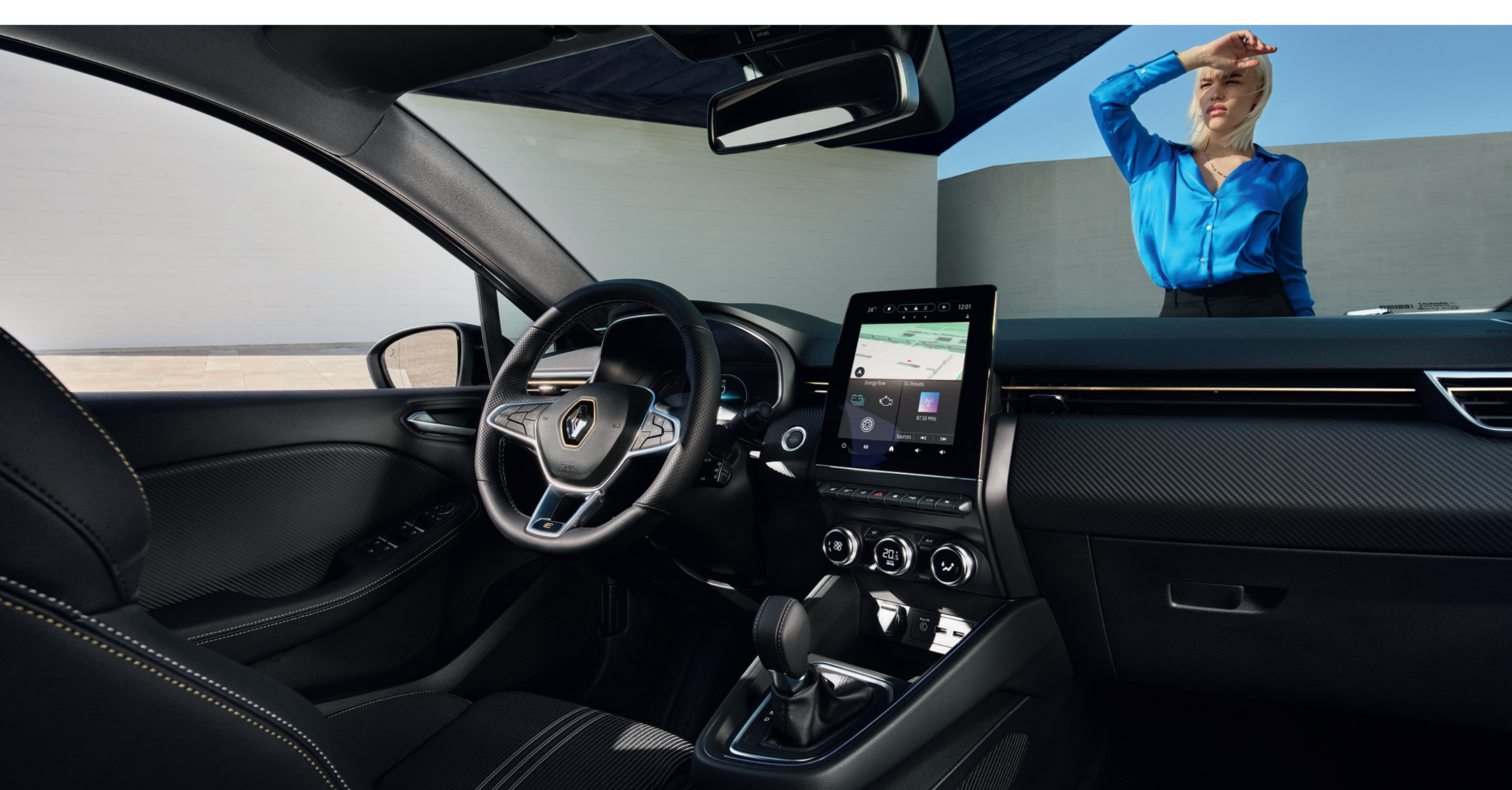

[закажете тест возење](#)



[содржина↑](#)

хибрид до крај

Целосната хибридна верзија E-Tech нуди уште поголема моќност и ефикасност во однос на потрошувачката на гориво и емисијата на CO₂.

Оваа верзија комбинира забрзување, респонзивен одзив, целосна хибридна технологија E-Tech, разновидност и удобност во Clio.



Целосно електричниот режим ⁽¹⁾ на работа покрива 80% од градското возење што значи помала потрошувачка на гориво и помалку штетни емисии.



дигитална инструмент табла со податоци за возење



информации за статусот на батеријата

(1) Во градско возење, според WLTP.

НОВО ИСКУСТВО ВО ВНАТРЕШНОСТА

Уживајте во уникатно возачко искуство со технолошки напреден кокпит кој е целосно подреден во корист на возачот, додека преку системот MULTI-SENSE, можете да изберете помеѓу 3 режими на возење и 8 бои на амбиентално осветлување.



Преку екранот на допир од 9,3 инчи, системот EASY LINK ⁽¹⁾ ви овозможува пристап до мултимедија, поврзаните навигациски услуги и функцијата V-call која во случај на итност воспоставува повик со центарот за повици на Renault ⁽²⁾.



едноставно пополнете го вашиот pameten telefon преку безжичен полнач⁽²⁾

(1) Може да се поврзе со Android Auto™ или Apple CarPlay.

(2) Во зависност од верзијата.

15 системи за помош додека возите

Renault Clio е опремен со дури 15 иновативни системи за помош при возењето. Исклучително сигурен, гарантира безбедно возење.

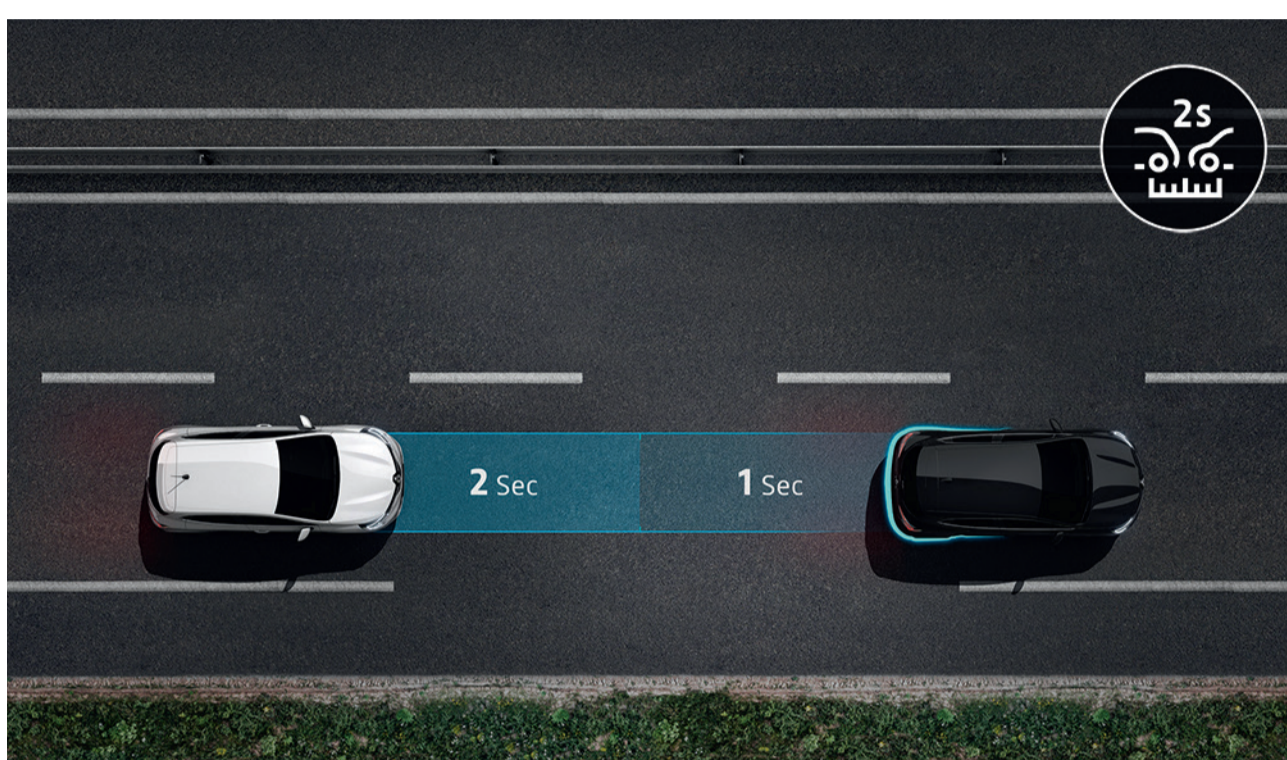

предупредување за безбедно растојание

Предниот радар го проценува потребното безбедно растојание од возилото напред. Ако препознае ризик од судир, системот ќе ве предупреди со звучни и визуелни сигнали.

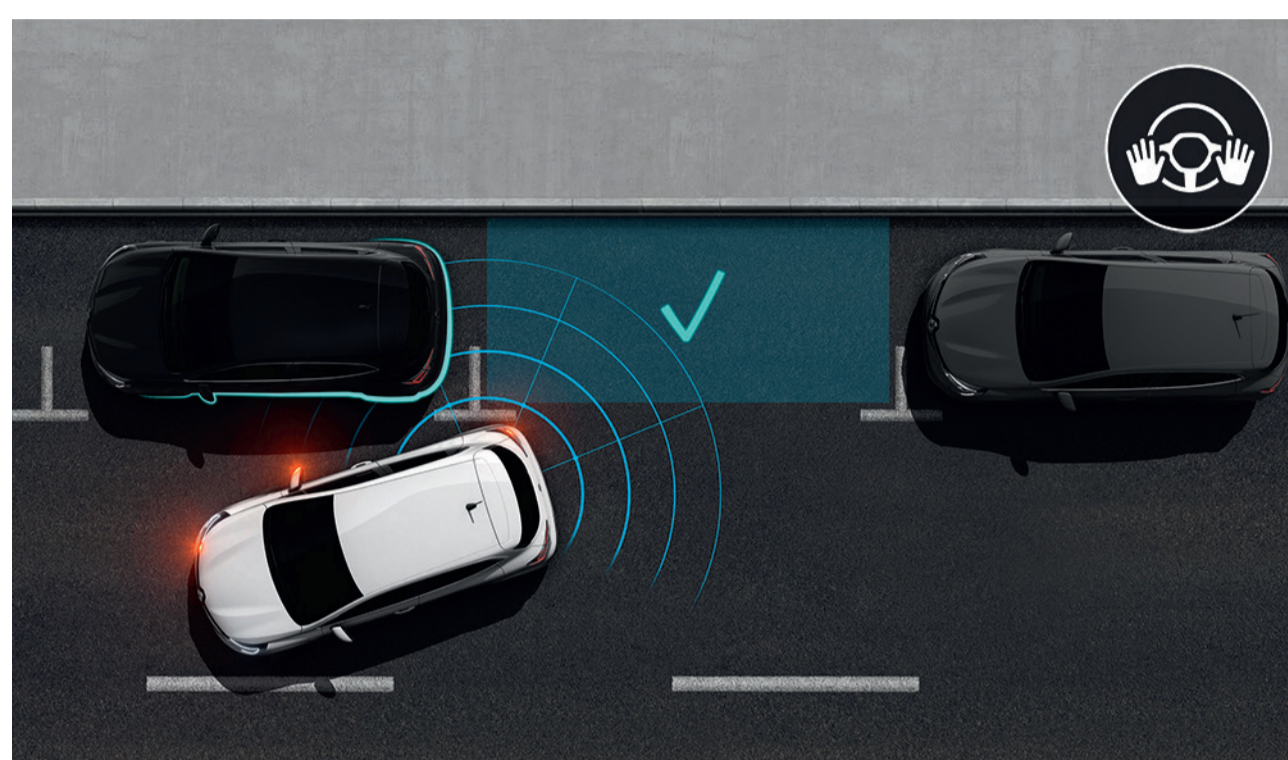

без користење на раце (hands free)

Систем кој паркирањето го претвора во детска игра! Вашето возило само може да наоѓа место за паркирање и да се насочува кон него. Ваше е само да го следите процесот на паркирање.

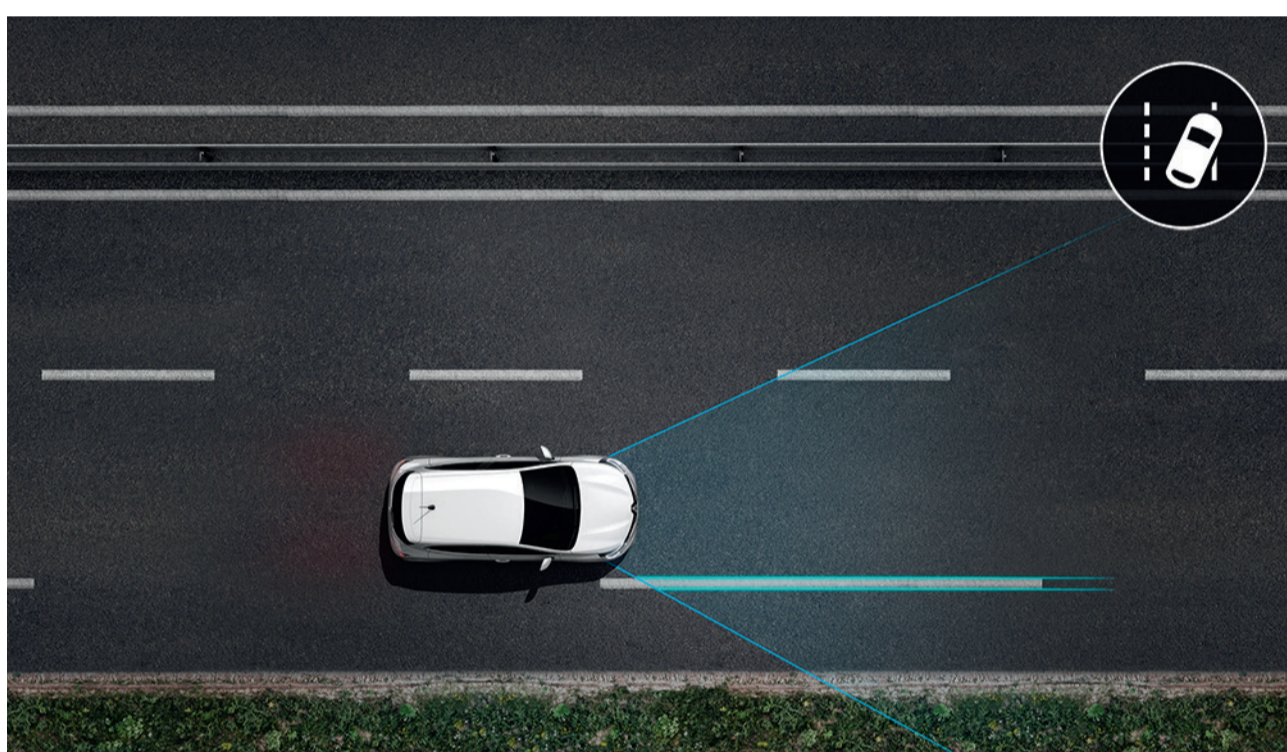

предупредување за ненамерна промена на сообраќајна лента за возење

Системот го предупредува возачот во случај на ненамерно преминување на полна или испрекината линија, користејќи податоци од камерата на внатрешниот ретровизор.

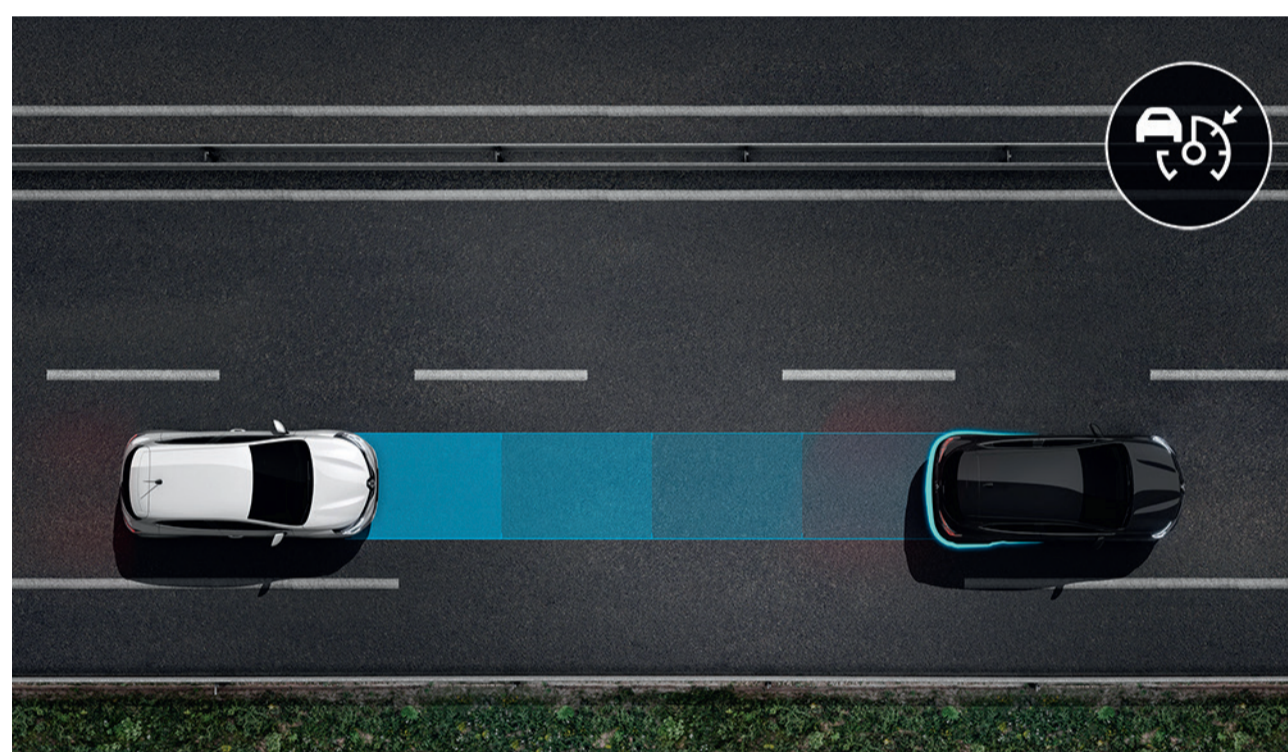

темпомат со функција за одржување безбедно растојание

Овој систем ви овозможува да одржувате соодветно безбедно растојание од возилото напред додека возите. Ако растојанието од возилото напред е премногу мало системот ќе ја активира сопирачката, а кога ќе се ослободи просторот пред возилото ќе ја активира педалата за гас.

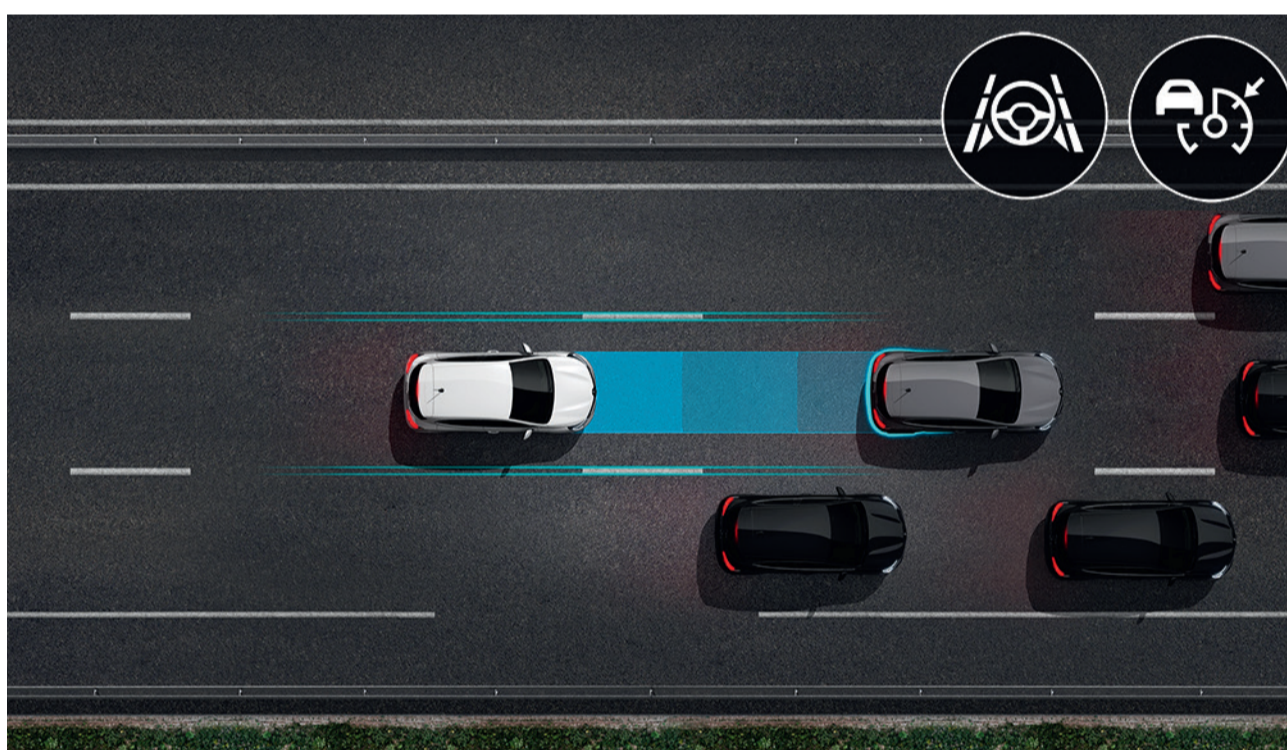

систем за помош при возење на автопат и во сообраќаен метеж

Прилагодете го вашето возење на сообраќајните услови. Системот автоматски ја прилагодува брзината на возење, одржува безбедно растојание од возилото напред и во исто време го задржува возилото во центарот на лентата при брзини од 0 до 170 km/h. Во сообраќаен метеж тој автоматски го запира возилото а кога сообраќајот повторно ќе започне, возилото автоматски стартува. На овој начин знаете дека вашето возење ќе биде уште поудобно и безгрижно.

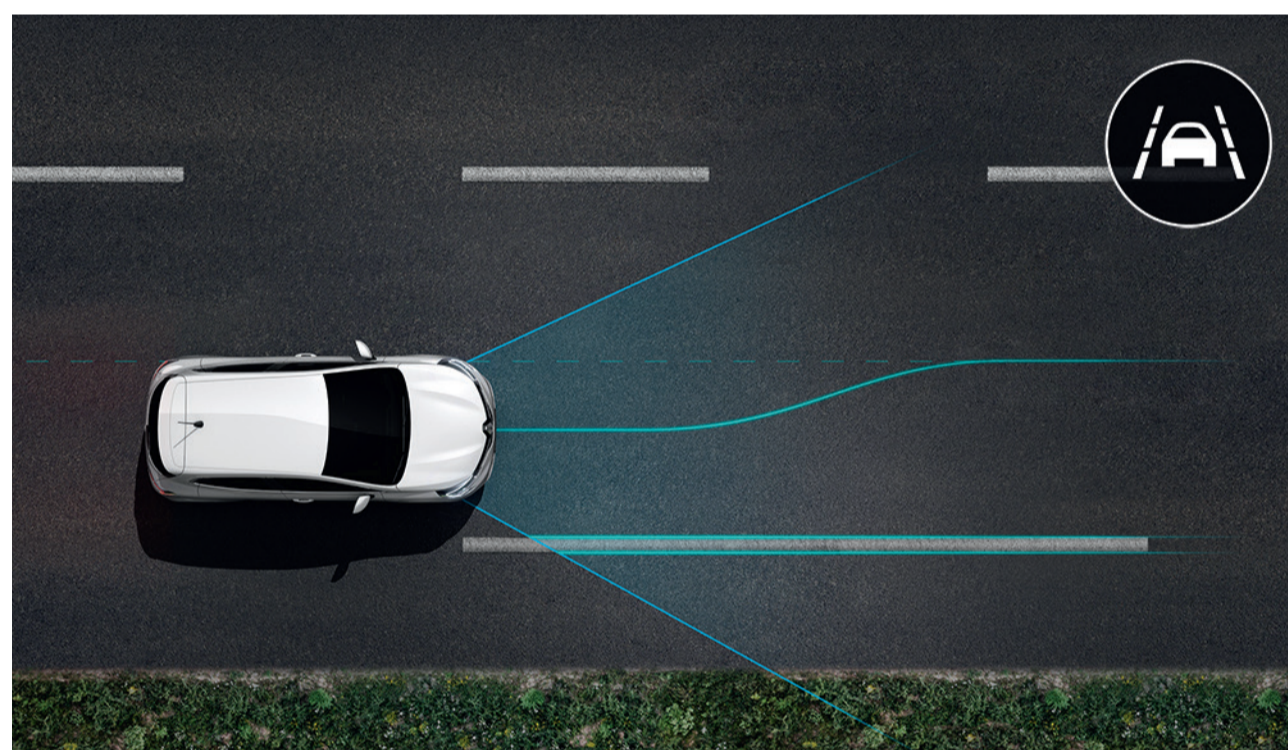

систем за одржување на возилата во сообраќајна лента

Овој систем, активен при брзини помеѓу 70 km/h и 160 km/h, го контролира управувачот за да ја поправи траекторијата на возилото или да го врати на првобитната лента во случај на преминување на полни или испрекинати линии од сообраќајната лента, без претходно да ја вклучите насоката на правецот.

системи за помош на возачот

- системи за помош на возачот
- регулатор и ограничувач на брзина
- темпомат со функција на одржување безбедно растојание
- препознавање на сообраќајни знаци и предупредување за брзо возење
- систем за помош при возење на автопат и во сообраќаен метеж
- автоматско вклучување на долгото и кратко светло

системи за помош при паркирање

- предупредување на задниот дел при напуштање на паркинг простор
- камера од 360 степени
- безбедносни системи за паркирање без раце handsfree

безбедносни системи

- активен систем за итно сопирање со детекција на пешаци
- активен систем за итно сопирање со детекција на велосипедист
- активен систем за итно сопирање со детекција на друго возило
- систем за предупредување на мртов агол
- предупредување за безбедно растојание
- предупредување за промена на сообраќајна лента
- систем за одржување на сообраќајна лента

05. опција за персонализација на возилото

боја



ледено бела⁽¹⁾⁽⁴⁾



сива Platine⁽²⁾⁽⁴⁾



црна Etoile⁽²⁾⁽⁴⁾



сива Schiste⁽²⁾⁽⁴⁾



портокалова Valencia⁽³⁾



сина Iron⁽³⁾⁽⁴⁾



црвена Flamme⁽³⁾

(1) Неметалик боја
(2) Металик боја
(3) Металик посебна боја.
(4) Достапно за E-Tech
engineered верзија.
Фотографиите се симболични.

содржина ↑

05. опција за персонализација на возилото

опрема



equilibre

- автоматско итно сопирање со препознавање на пешаци и велосипедисти
- целосни LED предни и задни светла
- EASY LINK систем со 7-инчен екран на допир
- безжична поврзаност на телефонот преку Apple CarPlay и AndroidAuto



evolution (дополнително на опрема equilibre)

- предупредување за брзина со препознавање сообраќајни знаци
- заден систем за помош при паркирање
- целосни LED предни и задни светла со дневни светла во форма на буквата - C
- систем EASY LINK со екран на допир од 7" и навигација



techno (дополнително на опремата evolution)

- Renault-картичка за отклучување и стартување на возилото без користење на раце (handsfree)
- автоматска клима
- камера за возење на назад
- автоматска рачна сопирачка со функција Auto Hold



E-Tech engineered (дополнително на опремата techno)

- специјални предни и задни E-Tech дизајнирани браници
- 17" Magny-Cours алуминиумски фелни
- EASY LINK систем со 9,3" екран на допир и навигација и 10" информативен екран
- безжично полнење на мобилен телефон

Фотографиите се симболични.

05. опција за персонализација на возилото

НАВЛАКА



навлака во комбинација на црна и темно сина боја⁽¹⁾

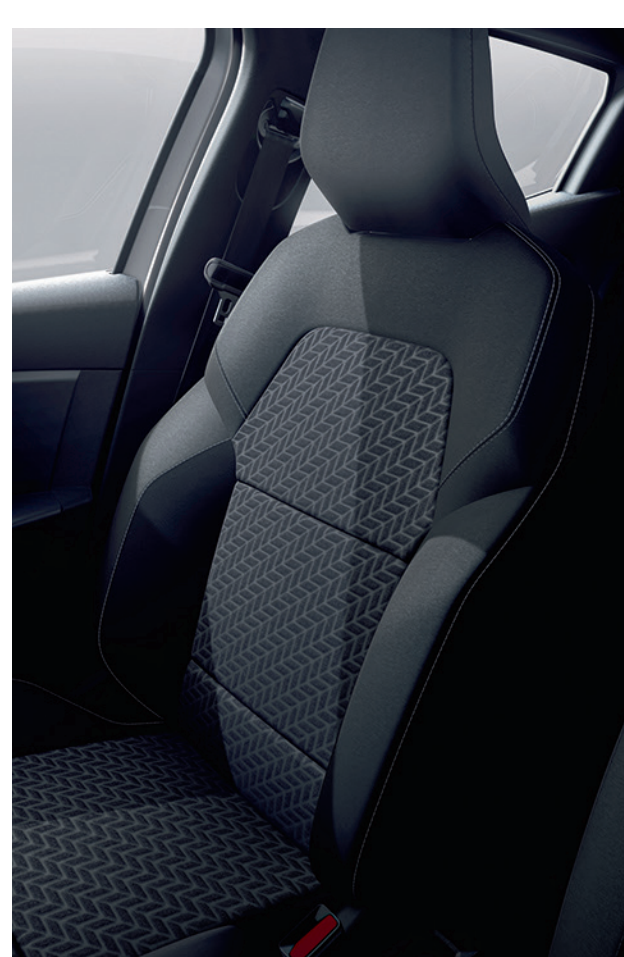

навлака во комбинација на црна и сива боја evolution⁽²⁾



навлака од црна ткаенина во комбинација со имитација на кожа во црна боја techno⁽³⁾



навлака изработен од црна вештачка кожа E-Tech engineered⁽⁴⁾

Кожните навлаки на седиштата наведени во овој документ се направени од вистинска кожа и ткаенина. За повеќе информации за употребените материјали ве молиме контактирајте со овластен застапник.

ДЕКОРАТИВНИ ФЕЛНИ



декоративни фелни 16" Amicitia⁽¹⁾



декоративни фелни 15" Kala⁽⁵⁾



алуминиумски фелни 16" црна/сребрена боја Philia⁽²⁾



алуминиумски фелни 16" Philia⁽³⁾⁽⁵⁾



алуминиумски фелни 17" Magny-Cours⁽⁴⁾

(1) Достапно стандардно во верзијата equilibre.

(2) Достапно стандардно во верзијата evolution.

(3) Достапно стандардно во верзијата techno.

(4) Достапно стандардно во верзијата E-Tech engineered.

(5) Достапно стандардно во верзијата equilibre.

Фотографиите се симболични.

ДОПОЛНИТЕЛНА ОПРЕМА



Соач држач за велосипеди

Доколку планирате патување слободно понесете ги вашите велосипеди. Едноставно поставете ги на компактен и склоплив држач за велосипеди што лесно се монтира на склопливата кука за влечење.



Делумно електрично преклоплив комплет за влечење со 13-пински штекер

Влечењето на приколка е уште полесно со делумно електричниот систем за влечење на Renault. Се извлекува за миг со притискање на копче во багажниот простор, со самото првично повлекување станува "невидлив" и не го нарушува атрактивниот дизајн на вашето возило.



прилагодлива заштита на багажниот простор

Водоотпорен и спречува лизгање, што го прави незаменливо решение за заштита на багажниот простор на автомобилот како и за транспорт на гломазни и валкани предмети.

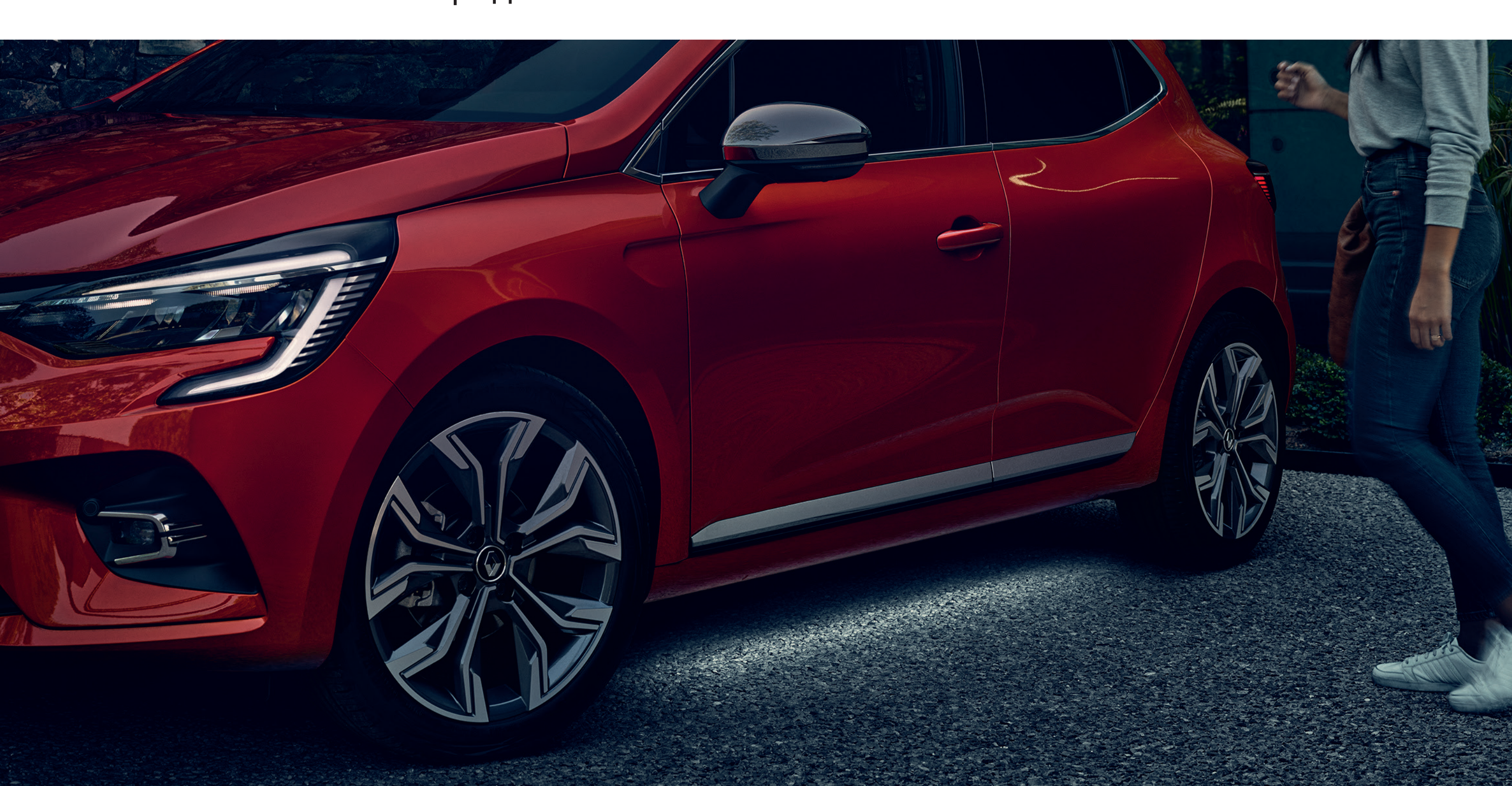

осветлување на подвозјето за добредојде

Повеќе не мора да го барате вашиот автомобил на слабо осветлен паркинг! Cléo автоматски ќе осветли доколку му пријдете или ако го притиснете копчето на далечинскиот управувач.

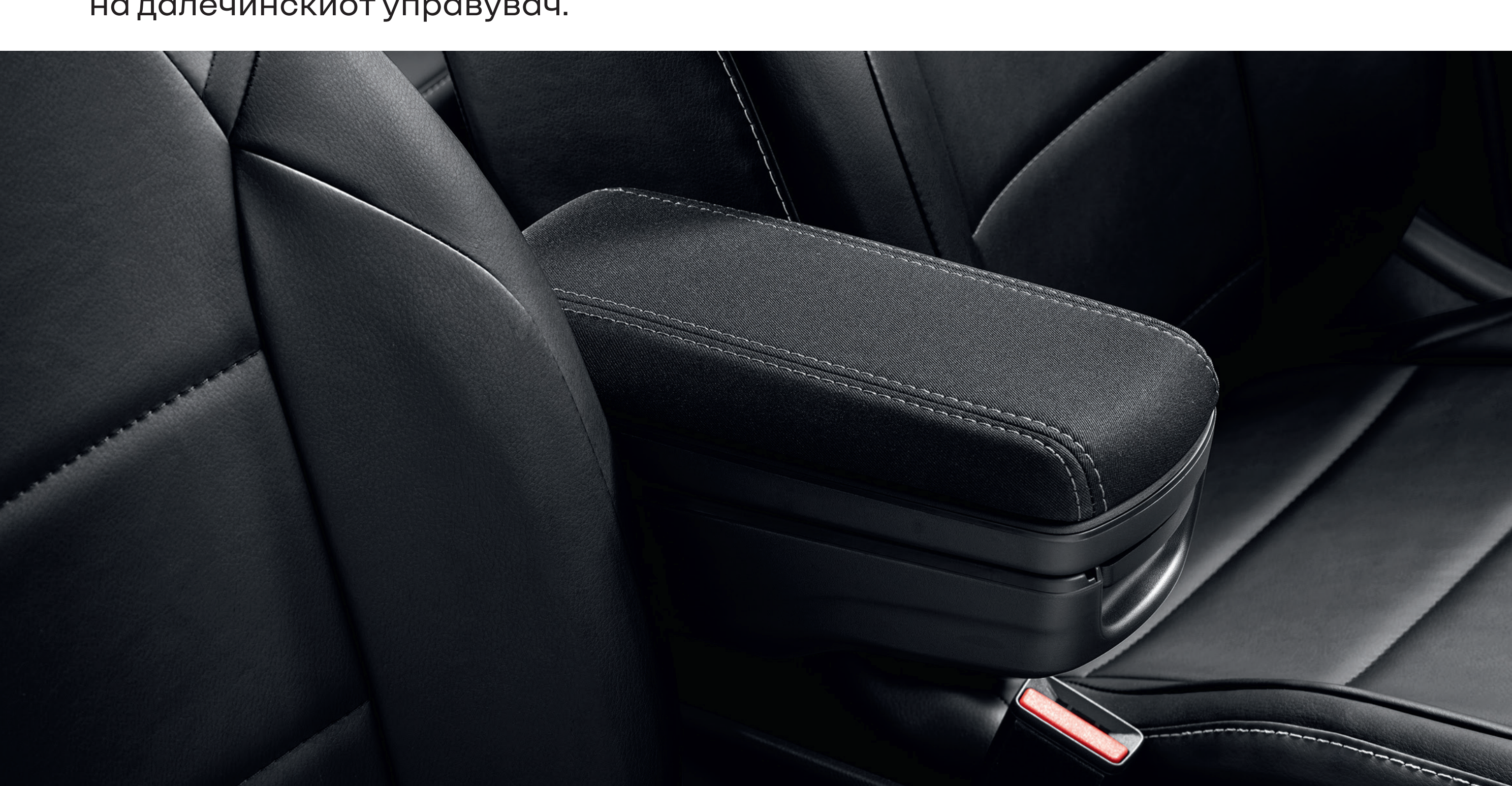

потпирач за раце

Тој нуди поголема удобност при возењето, а во исто време во него е вметната и дополнителна преграда за складирање.

05. опција за персонализација на возилото

МОТОРИ

E-Tech 145 full hybrid		TCe 90	TCe 100 LPG		dCi 100
гориво					
еуросупер	струја	еуросупер	еуросупер	LPG	дизел
волумен (cm³)					
1598	-	999	999		1461
број на цилиндри / вентили					
4/16	-	3/12	3/12		4/8
максимален вртежен момент (Nm)/брзина (вртежи во минута)					
69 (95) / 5600	E-Мотор: 36 (49) HSG: 15 (20)	67 (91) / 4500 - 5000	67 (91) / 4800 - 5000	74 (100) / 4600 - 5000	74 (100) / 3750
максимален вртежен момент (Nm)/брзина (вртежи во минута)					
148 / 3200 - 3600	E-Мотор: 250 HSG: 50	160 / 2000 - 3750	160 / 2100 - 3750	170 / 2000 - 3500	260 / 1750 - 2500
менувач					
автоматски мулти-режим		6 брзини	рачни 6 брзини		
батерии					
маса					
1,2		-			
маса					
максимална тежина на празно возило (MVODM)					
1238		1082	1150		1173

- Податоците не се достапни

ДИМЕНЗИИ И КАПАЦИТЕТИ

Димензии во mm

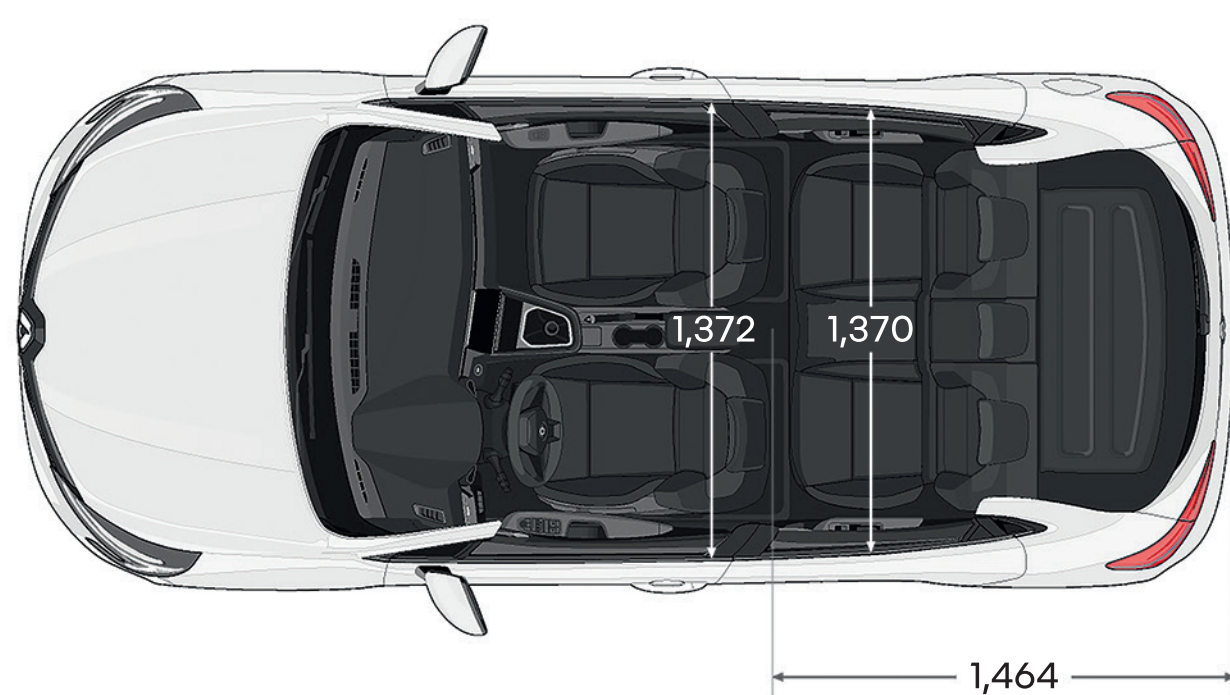
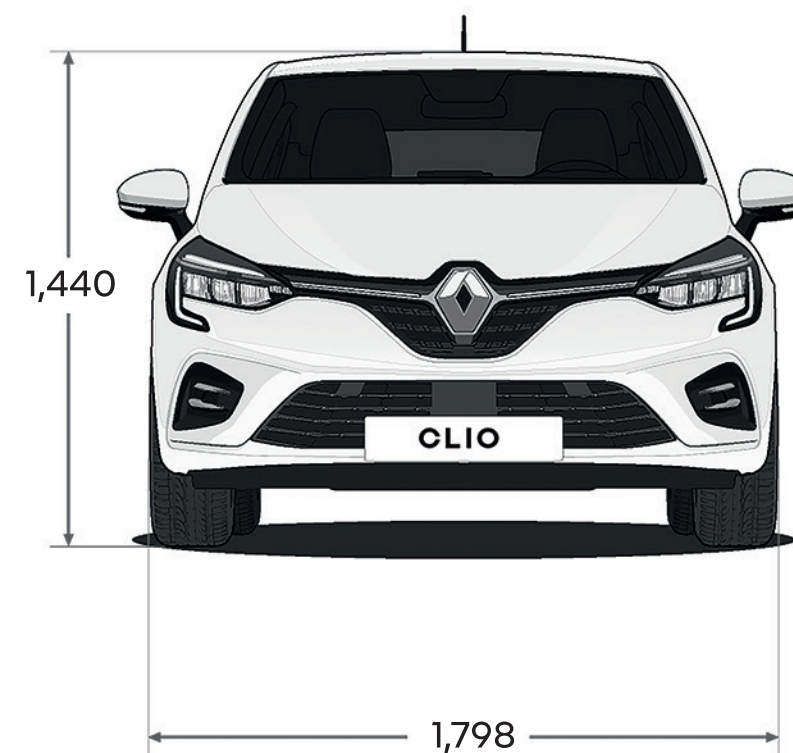
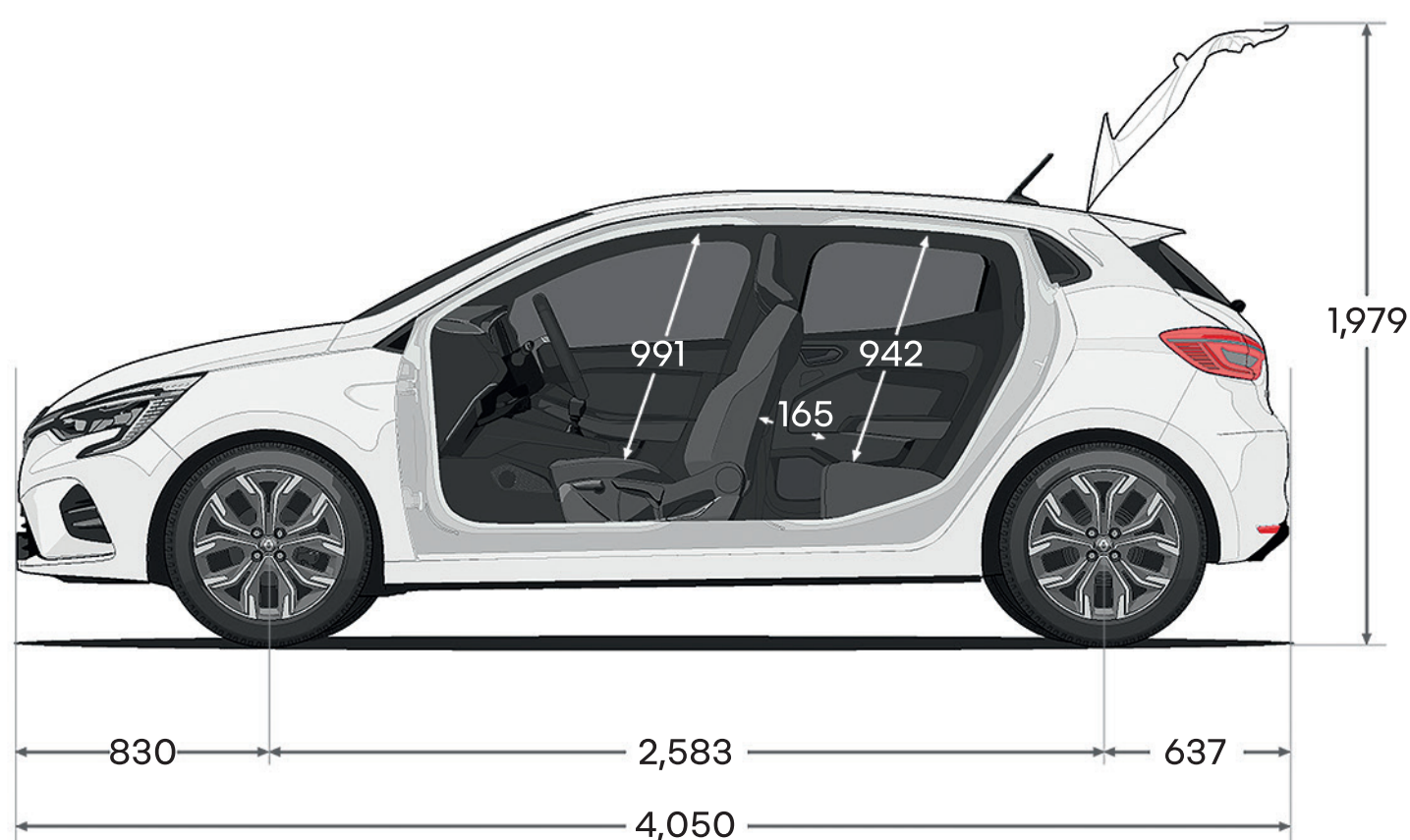

волумен на багажниот простор (во литри)

минимален волумен на багажниот простор 440

најголемиот волумен на багажниот простор 1,332

СОДРЖИНА ↑



Потрошувачка на гориво при комбинирано возење: 4,1-7,8 l/100 km. Емисии на CO₂: 96-136 g/km.

Направени се сите напори за да се осигура дека содржината на овој материјал е точна и ажурирана во моментот на печатење. Овој документ се заснова на возила или прототипови за претпроизводство. Во согласност со својата политика за постојано подобрување на производот, Renault го задржува правото да ги промени карактеристиките на возилото и додатоците опишани и презентирани во оваа брошура во секое време. За овие измени се известени концесионерите на Renault во најкраток можен рок. Во зависност од земјата на комерцијализација на возилото верзиите може да се разликуваат некои делови од опремата не се достапни (стандардна, опционална или како дополнителна опрема). За најнови информации обратете се до најблискиот овластен застапник. Поради техничките ограничувања при печатењето боите во каталогот може да се разликуваат од вистинските бои на каросеријата или од материјалите за внатрешни украси. Сите права се задржани. Забранета е секаква репродукција на овој материјал, во целост или делумно, во каква било форма и на кој било начин без писмена дозвола од Renault.

Фотографиите во брошурата се симболични и информативни. Сите податоци и информации дадени на страниците и во документите се привремени и подложни на промена, ние го задржуваме правото на грешки во текстот.

Поради ефектите од глобалниот недостиг на полупроводници, дел од опремата прикажана во оваа брошура можеби не е достапна. Во сегашните услови, тешко е да се предвиди достапноста на одредени елементи на опремата, кои можеби не можат да се добијат во даден случај поради глобалниот недостиг на полупроводници. За најновите информации обратете се до најблискиот овластен застапник.

Автори на фотографии: P. Johall, Recom, S. Staub, Prodigious Production
Renault.mk Јуни 2023 година



СОДРЖИНА ↑